

SIEMENS

Ingenuity for life



Datenblatt

VersiCharge™ IEC Ladeeinheit

Sicheres Laden von Elektro-
fahrzeugen

[siemens.de/schutzkonzept](https://www.siemens.de/schutzkonzept)

Zuhause einfach Laden

VersiCharge IEC Ladeeinheit: Das funktionale und robuste Design mit abgerundeten Kanten erlaubt eine einfache Handhabung des Kabels – auch unter engen Bedingungen wie in einer Garage. Das Schutzart IP56 ermöglicht auch Anwendungen auf halböffentlichen Parkplätzen oder im Freien wie z. B. im Carport.

Komfortabel

Der Ladevorgang startet, nachdem die Ladeeinheit mit dem Elektrofahrzeug verbunden ist. Per Knopfdruck kann der Ladezeitbeginn im Zwei-Stunden-Rhythmus – von 2, 4, 6 auf bis zu 8 Stunden – verzögert werden. Somit erhöhen Sie den Eigenverbrauch durch Ihre Photovoltaikanlage oder Sie nutzen den günstigen Nachtstrom. Über LED-Leuchten wird der Ladezustand angezeigt.

Einfache Installation

Die systemgetestete VersiCharge IEC Ladeeinheit ist schnell und einfach an ein 230/400 V Netz installiert. Haushaltsinstallationen verlangen gemäß DIN VDE 0100-722 einen vorgeschalteten Fehlerstrom-Schutzschalter (RCCB) vom Typ B, sowie einen Leitungsschutzschalter (MCB), um Personen- und Sachschäden zu verhindern.

Für die Variante **5TT32011VR03** ist kein Typ-B Fehlerstrom-Schutzschalter erforderlich, da diese bereits eine 6 mA DC Erfassung integriert hat. Der maximale Ladestrom kann durch den Installateur beim Anschluss der VersiCharge IEC begrenzt und auf die Gegebenheiten vor Ort angepasst werden. Die mitgelieferte Montagevorrichtung erleichtert den Anbau.

Technische Daten		5TT32011VR00	5TT32011VR01	5TT32011VR02	5TT32011VR03
Basis	Spannung	230 V AC		400 V AC	230 V AC
	Max. Bemessungsstrom	20 A		32 A	
	Frequenz	50 Hz			
	Leistung	4.6 kW		22 kW	7.2 kW
	Standby-Verbrauch	< 9 Watt			
	Bemessungsfehlerstrom	kein Überstromschutz			
	Kabellänge	4 m	7 m		
	Gewicht	5.67 kg			
	Abmaße in cm	36.83 B x 40.64 H x 16.51 T			
	Schutzklasse	IP56			
	Anschlussart	Festanschluss			
	Kommunikation	siehe Bild 1			
Elektrisch	Schutzgeräte	siehe Seite 3*			
Mechanisch	Steckverbinder	Typ 2: IEC 62196			
	Querschnitt Ladekabel	2.5 mm ²		4 mm ²	
Sicherheit und Normen	Normen	IEC/EN 61851; IEC/EN 62196-2; IEC 60364-1; IEC 60947			
	Betriebstemperatur	-35°C bis +50°C			
	Lagertemperatur	-40°C bis +60°C			
	relative Feuchte	Maximum 98%			

*Anpassungen der Stromstärke über die Begrenzungsfunktion beeinflusst die Leistungsabgabe der Ladeeinheit



Bild 1: VersiCharge IEC

Über externe RFID Leser oder Schlüsselschalter kann der Ladevorgang von berechtigten Personen gestartet oder gestoppt werden.

In Verbindung mit einem MID-fähigen Messgerät 7KM PAC2200 und der Energiemonitoringssoftware powermanager erhalten Sie jederzeit Auskunft über die Ladeverbräuche auf Ihrem Parkplatz.

VersiCharge IEC Ladeeinheit mit übergeordnetem Personen- und Leitungsschutz

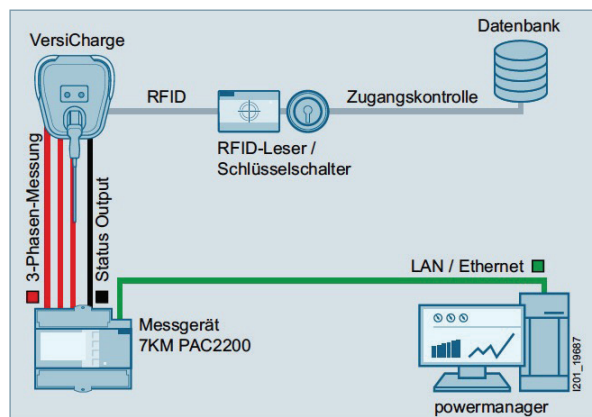
5SV3 Fehlerstromschutzschalter Typ B	5SV3 Fehlerstromschutzschalter Typ B	5SV3 Fehlerstromschutzschalter Typ A	5SL4 Leitungsschutzschalter 10 kA
1+N für Ladeeinheit -1VR00 und -1VR01	3+N für Ladeeinheit -1VR02	1+N für Ladeeinheit -1VR03	1- oder 3-polig zum Schutz der Zuleitung

Produktauswahl für übergeordneten Personen- und Leitungsschutz

Bestellnummer	Max. Strom	Auslieferungszustand	frei wählbarer Ladestrom min. 25% / 50% / 75% / 100%
5TT3201-1VR00	1x 20A	20 A	6 A / 6 A / 10 A / 15 A / 20 A
5TT3201-1VR01	1x 20 A	20 A	6 A / 6 A / 10 A / 15 A / 20 A
5TT3201-1VR02	3x 32 A	32 A	6 A / 8 A / 16 A / 24 A / 32 A
5TT3201-1VR03	1x 32 A	32 A	6 A / 8 A / 16 A / 24 A / 32 A

1 Bestellnummer Hinweis: der Ladestrom wird in der Ladeeinheit realisiert	Empfohlener Zuleitungsquerschnitt für Ladeeinheit	2 Fehlerstromschutzschalter Typ B	2 Fehlerstromschutzschalter Typ A	3 Leitungsschutzschalter 1-polig	3 Leitungsschutzschalter 3-polig
5TT3201-1VR00	3 x 2,5 mm ²	5SV3322-4	–	5SL4125-7	–
5TT3201-1VR01	3 x 2,5 mm ²	5SV3322-4	–	5SL4125-7	–
5TT3201-1VR02	5 x 4 mm ²	5SV3344-4	–	–	5SL4332-7
5TT3201-1VR03	3 x 4 mm ²	–	5SV3314-6	5SL4132-7	–



Bild 2: Montage

Montagebeispiel für folgende Varianten:
5TT3201-1VR00, 5TT3201-1VR01 und 5TT3201-1VR02.
Für die Variante 5TT3201-1VR03 ist kein FI Typ B erforderlich.

4
Bestehende Installation, zur Anschaltung einer Ladeeinheit ist nach DIN VDE 0100-722 eine gesonderte Zuleitung zu verlegen.

**Herausgeber
Siemens AG**

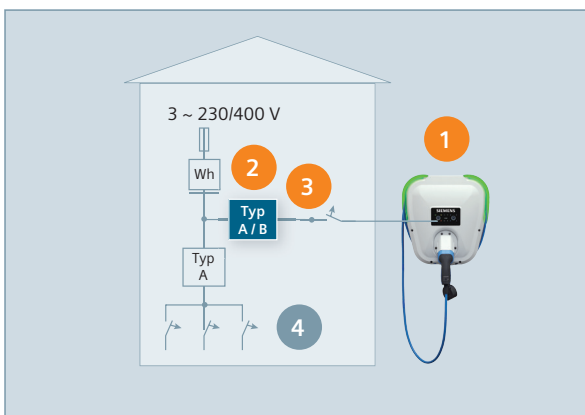
Siemens Deutschland
Low Voltage Products
RC-DE EM LP
Von-der-Tann-Str. 30
90439 Nürnberg
Deutschland

Artikel-Nr. EMLP-T10146-00-00DE
Dispo 23008 • BR 05181.0
Gedruckt in Deutschland

Änderungen vorbehalten.

Die Informationen in diesem Dokument enthalten lediglich allgemeine Beschreibungen bzw. Leistungsmerkmale, welche im konkreten Anwendungsfall nicht immer in der beschriebenen Form zutreffen bzw. welche sich durch Weiterentwicklung der Produkte ändern können. Die gewünschten Leistungsmerkmale sind nur dann verbindlich, wenn sie bei Vertragsabschluss ausdrücklich vereinbart werden.

Alle Rechte vorbehalten.

Alle Erzeugnisbezeichnungen können Marken oder Erzeugnisnamen der Siemens AG oder anderer, zuliefernder Unternehmen sein, deren Benutzung durch Dritte für deren Zwecke die Rechte der Inhaber verletzen kann.